



# Instrucciones de Instalación 9077.801

## CLARION™

Grifo para Lavabo Extendido



Certified to comply with ANSI A112.18.1M

M968614 REV.1.2

*Para asegurar que su instalación se efectue de la mejor forma favor de leer estas instrucciones cuidadosamente antes de empezar.*

### Herramientas recomendadas



Desarmador



Pinzas ajustables



Llave inglesa ajustable



Cortador de tubos

## 1 INSTALAR LA LLAVE **PRECAUCIÓN** Cierre los suministros de agua caliente y fría antes de comenzar.

- Inserte la LLAVE (1) y el VARILLA DE DRENAJE (2) a través del orificio central, asegurándose de que la RONDANA OBTURADORA (3) quede correctamente ajustada.
- Monte la RONDANA DE GOMA (4), la RONDANA DE BRONCE (5) y la CONTRATUERCA (6) en el VASTAGO DE LA LLAVE (7) desde la parte inferior del lavabo. Asegúrese de que la LLAVE (1) esté centrado en el agujero de montaje y que la ranura de la RONDANA DE BRONCE (5) quede hacia la parte trasera del lavabo.
- Apriete la CONTRATUERCA (6) con firmeza. **Fig. A.**

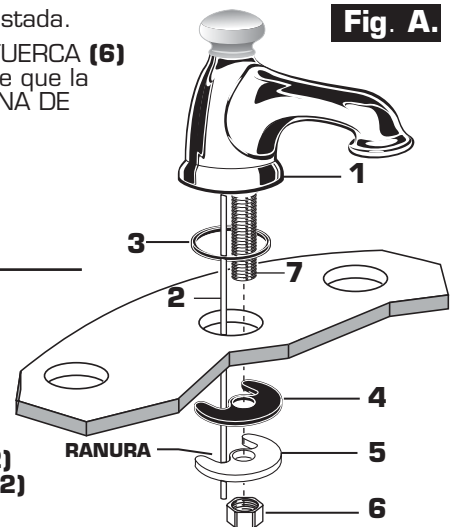

## 1a INSTALACIÓN DEL CUERPO DE LA VÁLVULA

- Coloque el ARO DE GOMA (9) en el CHAPETÓN (10).
- Instale la CONTRATUERCA (11) en el CUERPO DE LA VÁLVULA (12). Desde el lado inferior de la superficie de montaje, instale el CUERPO DE LA VÁLVULA (12) a través de los orificios de montaje. Las roscas del CUERPO DE LA VÁLVULA (12) deben extenderse al menos 5/16 de pulgada sobre la parte superior de la superficie de montaje. **Fig. B.**
- **Importante:** Atornille el CHAPETÓN (10) en el CUERPO DE LA VÁLVULA (12) hasta que se apriete contra el tope interno. Esto es fundamental para la instalación. Si no se hace, las manijas de la llave no funcionarán correctamente. Si es necesario, ajuste la CONTRATUERCA (11).
- Apriete la CONTRATUERCA (11) con la mano para asegurar el CUERPO DE LA VÁLVULA (12). Repita los pasos anteriores para el CUERPO DE LA VÁLVULA (12A) opuesto.

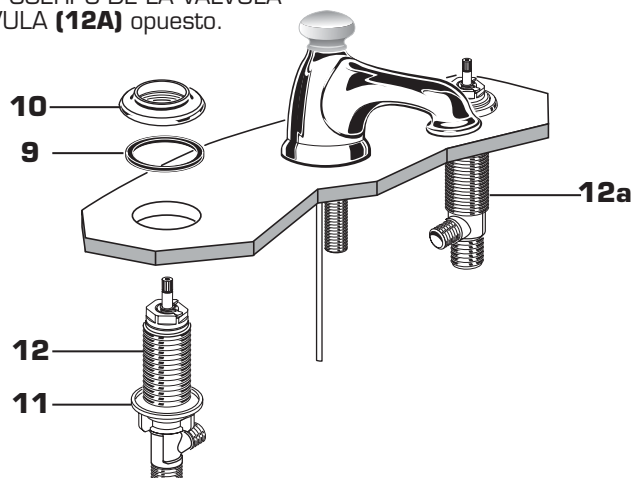
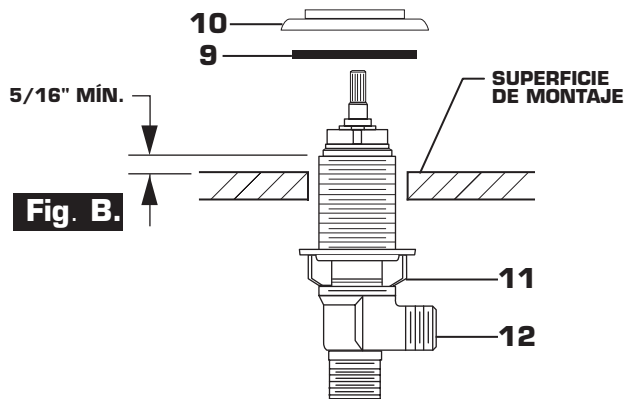

## 2

### CONEXIONES DEL SUMINISTRO DE AGUA Y DRENAJE

**NOTA: NO ESTÁN INCLUIDOS LOS SUMINISTROS FLEXIBLES O TUBERÍAS VERTICALES REDONDEADAS Y SE DEBEN COMPRAR POR SEPARADO.**

- Atornille el CUERPO DE LA CONEXIÓN EN T (4) al VÁSTAGO DEL CAÑO (5).
- Enrosque el CONECTOR DE MARGUERA (6, 6A) a las CONEXIONES DE VÁLVULA (7, 7A).
- Conecte el suministro de agua a los CUERPOS DE LAS VÁLVULAS (1, 1A) con SUMINISTROS FLEXIBLES IPS DE 1/2" (2) ó 3/8" de Diám. Ext. TUBERÍAS VERTICALES REDONDEADAS (3). Apriete las conexiones con una llave ajustable. No apriete demasiado. Tenga cuidado de no enroskar la línea de suministro de cobre al doblarla. Utilice un cortador de tuberías para cortar la dimensión adecuada.
- Conecte el suministro de agua CALIENTE al TUBO izquierdo y el de agua FRÍA al TUBO DERECHO utilizando sellador, los conectores adecuados y las TUERCAS DE ACOPLAMIENTO.
- Conecte la COLA (4) de 1-1/4" de Diám. Ext. en el DRENAJE EXTRAÍBLE con el tubo del drenaje.

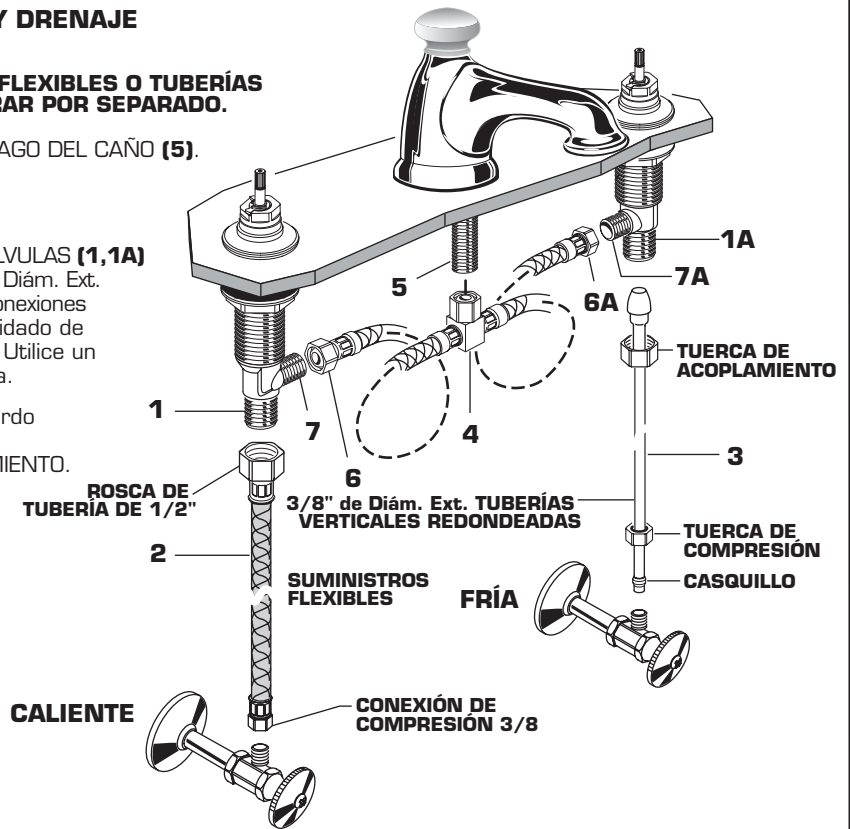

## 3

### INSTALACION DEL DESAGUE AUTOMATICO

- Aplique una capa de masilla en la parte inferior del contratapón (1).

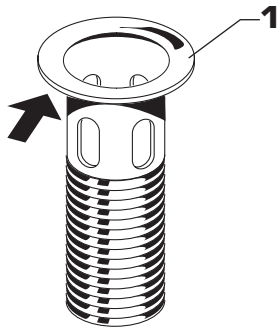

### 3a

- Deje caer el contratapón dentro del desagüe del lavabo (2). Por la parte inferior ensamble el empaque de goma (3), la arandela de metal (4) y la contratuerca (5). No apriete excesivamente.

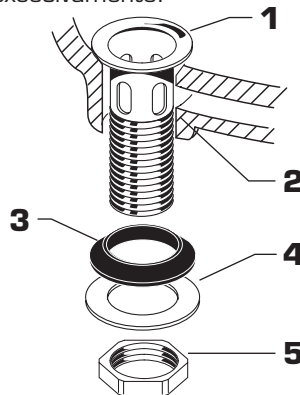

### 3b

- Coloque el sello (1) con el diámetro más pequeño hacia abajo dentro del tubo cola (2) y apriete. La abertura para la varilla pivote (3) en el tubo cola debe de estar dirigida hacia la parte posterior del lavabo. Apriete la tuerca de fijación (5) con las pinzas de plomero. No apriete excesivamente.

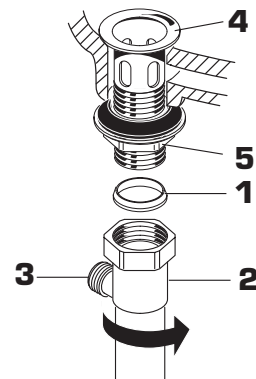

### 3c

- Ensamble la varilla pivote (1) con la tuerca sujeción de la varilla pivote (2), el clip (3) y el sello (4) como se muestra en la figura. Apretar manualmente la tuerca pivote (2) dejar caer el tapón (5) dentro del drenaje. (Para modo de tapón antivandalico gire el tapón de tal forma que la varilla pivote (1) pase a través del ojo (6) del tapón. Conecte a la trampa "P")
- Remueva uno de los extremos del clip (3) de la varilla pivote (1) apretando los extremos juntos del clip mientras se desliza.
- Inserte la varilla pivote (1) dentro del segundo o tercero orificio de la varilla extensión (7) y ensamble el clip (3). (La varilla extensión (7) tal vez necesite ser doblada).
- Ajuste la altura del tapón de drenaje (5) relocalizando la varilla extensión (7), y apriete el tornillo mariposa (8).

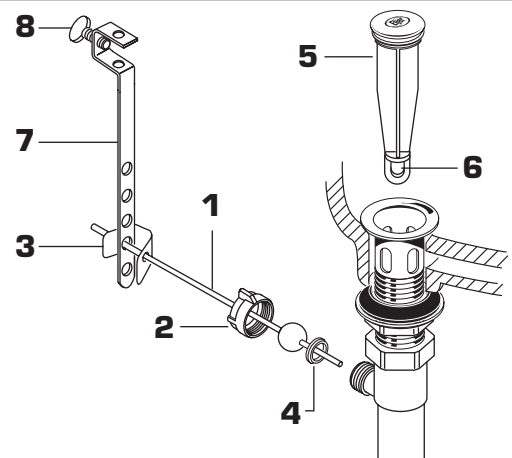

## 4 INSTALAR MANIJAS

- Presione el ADAPTADOR (1) en el VÁSTAGO DE LA VÁLVULA (2), de modo que el orificio del ADAPTADOR (1) sin ranura quede hacia arriba.
- Enrosque la BASE DE LA MANIJA (3) en el CHAPETÓN DE LA VÁLVULA (7)
- Empuje la BOLA DE PALANCA (4) hacia el ADAPTADOR (1).
- Localice la posición correcta del CONJUNTO DE MANIJA DE PALANCA (4) mediante el ajuste de la muela macho del ADAPTADOR (1) en la muela hembra de la BOLA DE LA PALANCA (4).
- Asegure la BOLA DE LA PALANCA (4) con el TORNILLO DE LA MANIJA (5).
- Presione la TAPA INDICADORA (6) en el orificio de la BOLA DE LA PALANCA (4).

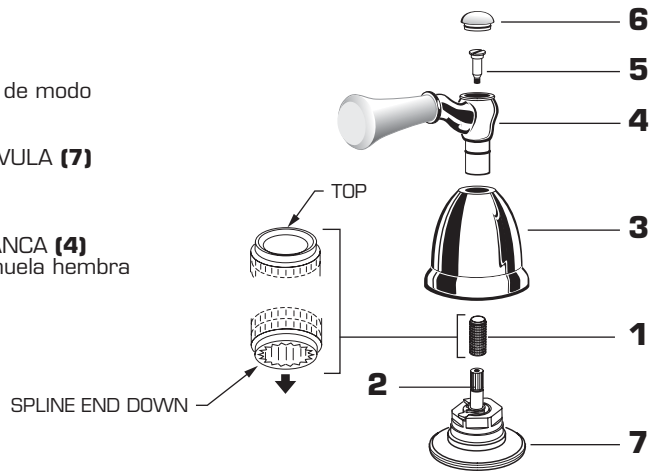

## 5 PRUEBA DEL ACCESORIO INSTALADO

- Con los MANDOS (1) cerrados, abra los SUMINISTROS DE AGUA (2) y revise si hay fugas en las conexiones. ➡
- Retire el AIREADOR (3).
- Accione los dos MANDOS (1) para hacer correr el agua por los conductos.
- Vuelva a colocar el AIREADOR (3).

### REVISIÓN DE LAS CONEXIONES DEL DESAGÜE

- Accione la PERILLA AUTOMÁTICA (4) y llene el lavabo con agua. Revise si el TAPÓN DEL DESAGÜE (5) cierra herméticamente y retiene el agua en el LAVABO. Si el TAPON DEL DESAGUE (5) no sella correctamente, ajuste la altura del TAPON (5) cambiando de lugar la EXTENSION (6) y apretando el TORNILLO MANUAL (7).
- Suelte la PERILLA AUTOMÁTICA (4) y revise todas las conexiones y la trampa "P" en busca de fugas. ➡ Ajuste si fuera necesario.

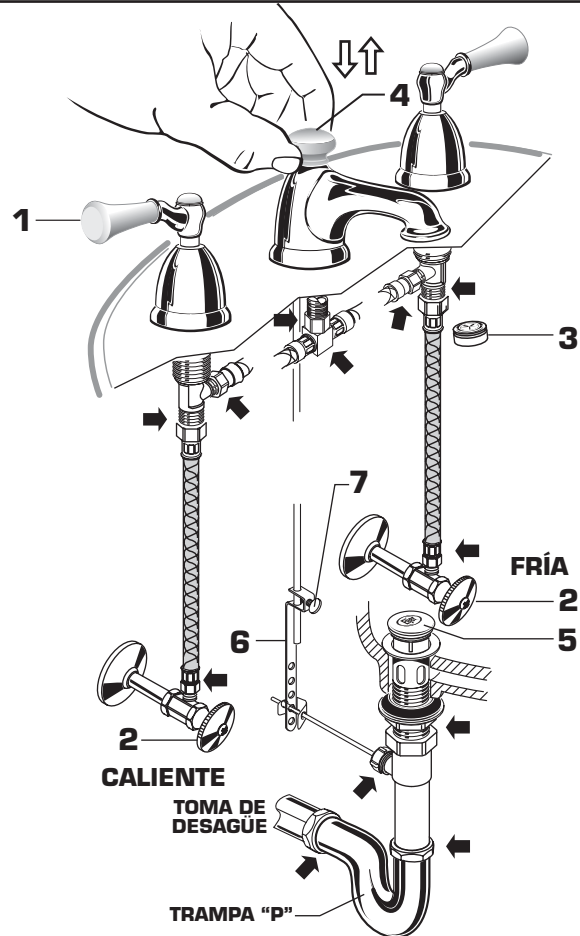

## 8 INSTALAR MANIJAS

- Presione el ADAPTADOR (1) en el VÁSTAGO DE LA VÁLVULA (2), de modo que el orificio del ADAPTADOR (1) sin ranura quede hacia arriba.
- Enrosque la BASE DE LA MANIJA (3) en el CHAPETÓN DE LA VÁLVULA (7)
- Empuje la BOLA DE PALANCA (4) hacia el ADAPTADOR (1).
- Localice la posición correcta del CONJUNTO DE MANIJA DE PALANCA (4) mediante el ajuste de la muela macho del ADAPTADOR (1) en la muela hembra de la BOLA DE LA PALANCA (4).
- Asegure la BOLA DE LA PALANCA (4) con el TORNILLO DE LA MANIJA (5).
- Presione la TAPA INDICADORA (6) en el orificio de la BOLA DE LA PALANCA (4).

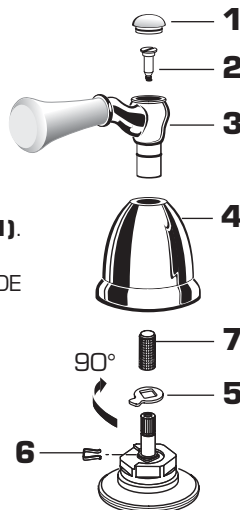

## 9 INSTRUCCIONES PARA EL CUIDADO:

**DEBE: SIMPLEMENTE ENJUAGAR EL PRODUCTO CON AGUA LIMPIA Y SECAR CON UN PAÑO SUAVE DE ALGODÓN.**

**NO DEBE: LIMPIAR EL PRODUCTO CON JABONES, ÁCIDO, PASTA, ABRASIVOS, LIMPIADORES DUROS NI CON UN PAÑO DE SUPERFICIE GRUESA.**